



Universiteit Leiden



keuzevak telecommunicatierecht

12 september t/m 24 oktober 2008
Leiden

eLAW



LEIDEN



colleges en werkgroepen

vrijdag 12 september 13.00–16.00 uur Inleiding en achtergronden [A.014]

Gerrit-Jan Zwenne

vrijdag 19 september 13.00–16.00 uur Fysieke infrastructuur en interoperabiliteit van netwerken en diensten [A.014] *Jaap Tempelman*

vrijdag 26 september 13.00–16.00 uur Toezicht en markttoegang [A.014]

Paul Knol

dinsdag 30 september 11.00–14.00 uur werkgroep [B.031] *Paul Knol*

vrijdag 10 oktober 13.00–16.00 uur Marktanalyses, aanmerkelijke marktmacht en algemeen mededingingsrecht [A.014] *Jaap Tempelman*

dinsdag 14 oktober 11.00-14.00 uur Maatschappelijke belangen; bescherming persoonlijke levenssfeer [C.014] *Bart van Aarnhem*

dinsdag 17 oktober 09.00-12.00 uur werkgroep [B.014] *Bart van Aarnhem en Gerrit-Jan Zwenne*

tentamen: vrijdag 24 oktober van 13:00 – 16:00 [B.014]



Gerrit-Jan Zwenne

- eLaw@Leiden Universiteit Leiden
- Bird & Bird Den Haag



Universiteit Leiden



Inleiding, achtergronden en begrippen

Keuzevak Telecomrecht
Leiden 12 september 2008

eLAW



LEIDEN





www.mediaforum.nl

Mediaforum 7 / juli 2008
Tijdschrift voor Media- en Communicatierecht

Mediaforum nr 7/8:

- Opinie**
Vrijheid en noodzakelijkheid
Aernout Nieuwenhuis
- Artikel**
Opmerkingen bij het wetsvoorstel
Wet bewaarplicht telecommunicatiegegevens
Gerrit-Jan Zwenne en Aernout Schmidt
- Artikel**
Verleggingsregeling voor kabels wederom ter discussie in A12-geschillen
Arine van der Steur
- Jurisprudentie**
Nr. 23 GvEA EG 10 april 2008, Deutsche Telekom/Europese Commissie m.nt. E. Doing-Bierens
Nr. 24 Vزر: Rb.Amsterdam 15 mei 2008, De Roy van Zuydewijn/Het Parool m.nt. M. Kaaks
Nr. 25 Rb.Amsterdam 2 juni 2008, Strafzaak racistische uitlatingen
Nr. 26 Rb.Amsterdam 2 juni 2008, Strafzaak column Havana
Nr. 27 Rb.Den Haag 2 april 2008, Staat/KPN c.s.
Nr. 28 CBB 7 mei 2008, Nozema en Broadcast/OPTA m.nt. Q.R. Kroes

[download](#) (PDF, 1477 kb)

wachtwoord: *student01*
gebruikersnaam: *gjzaa*



www.uitgeverijdenhollander.nl

Comité van aanbeveling
 mr. Chr.A. Alberdingk Thijm
 (SOAV Advocaat en Instituut voor Informatierecht)
 mr. A.J.M. van Bollen (ECPNL)
 prof. mr. H. Frankan (eLaw@Leiden)
 prof. mr. drs. C. Stuurman (Van Doorne)

Redactiesecretaris
 mr. S.G. Ras (ICTRecht en DigNotar)

Redactie
 mr. G.-J. Zwanne (Hoofdredacteur)
 (Bird & Bird en eLaw@Leiden)
 mevrouw mr. M. van der Linden-Smith
 (Universiteit Utrecht)
 mr. A.R. Lodder
 (CEDRRE.org en Computer/Law Institute)
 dr. L. Mommers (Legal Intelligence en eLaw@Leiden)
 mr. S.G. Ras (ICTRecht en DigNotar)
 mr. B.W. Schorner (Considerati en eLaw@Leiden)
 mr. R.J.J. Westendijk (Kennedy Van der Loon)

Medewerkers
 mevrouw mr. S.H. Bol (CEDRRE.org)
 drs. J.J. Borking (Borking Consultancy)
 mr. F.J. van Eckhoutte
 (Advocatenkantoor Van Eckhoutte)
 ir. A.P. Engelfriet
 (Philips en beheerder van www.iumentis.com)
 mr. T.J. de Graaf (NieuwDutch en eLaw@Leiden)
 mevrouw mr. M.W. Groothuis (Universiteit Leiden)
 mr. R.H. van den Hoogen (Ministerie van Justitie)
 drs. R. van den Hoven van Gendaren
 (Switch Legal Advocaat en Computer/Law Institute)
 mr. J. Koeter (De Brauw Blackstone Westbroek)
 mevrouw mr. L. Viergever
 (De Brauw Blackstone Westbroek)
 mevrouw mr. M. Viersma (Overheid)
 mr. H.S.A. Wijnands (DLA Piper)

Auteurs zijn deskundigen uit de praktijk en wetenschap die zich dagelijks bezig houden met uiteenlopende aspecten van internetrecht.

Tijdschrift voor
INTERNET-RECHT

http://www

DEN HOLLANDER
 DEN HOLLANDER

stuur voor een gratis online abonnement vanuit je ument-account een e-mailbericht naar info@uitgeverijdenhollander.nl (o.v.v. studentabonnement)





roadmap

- inleiding
 - technology, business, contracts
 - telecom business models
 - Pretium Telecom
 - Mobile Termination
 - de rol van de regelgeving
 - ontwikkelingen sector en -regelgeving
 - de achterliggende gedachten en doelstellingen in de VS, EU en NL
- begrippen
 - elektronische communicatie, abonees, eindgebruikers en consumenten enz.

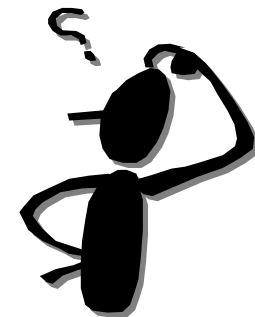



Universiteit Leiden



TECHNOLOGY BUSINESS

contracts finance etc

eLAW



LEIDEN



wat gebeurt er als je vast belt?

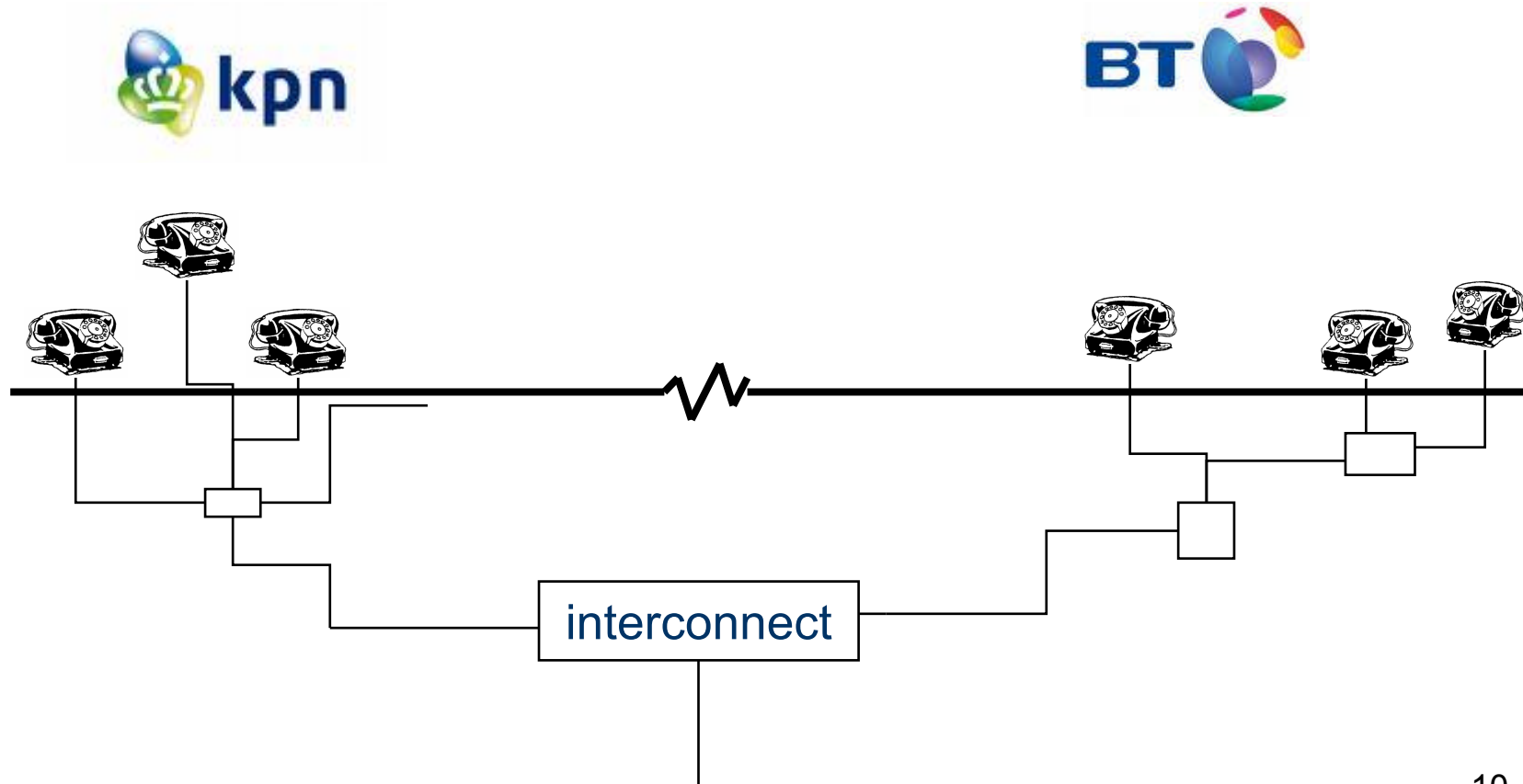



wat gebeurt er nog meer?

- KPN abonnee belt
 - betaalt abonnement
 - én verkeerskosten
 - de tikken
- BT abonnee wordt gebeld
 - betaalt abonnement
 - géén verkeerskosten

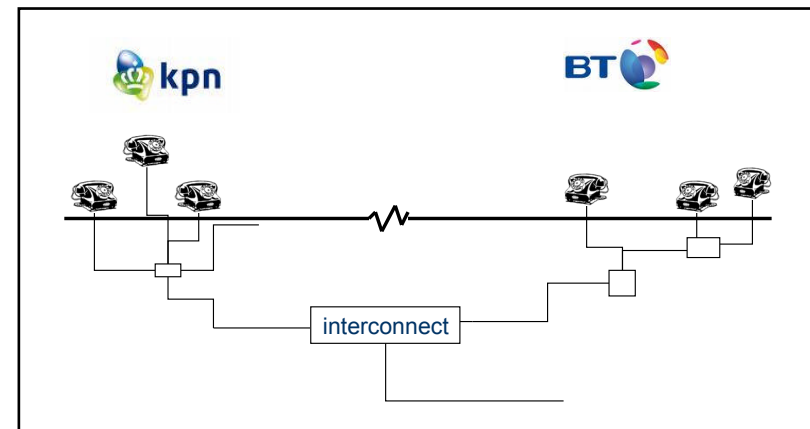

- én KPN betaalt aan BT
 - de kosten voor gebruik van BT-netwerk



dimensies

- verkeer
 - hoe wordt het gesprek gerouteerd?
- financieel
 - wie betaalt voor wat?
- juridisch
 - wie heeft ten op zichte van wie aanspraken op wat?



wat gebeurt er als je mobiel belt?

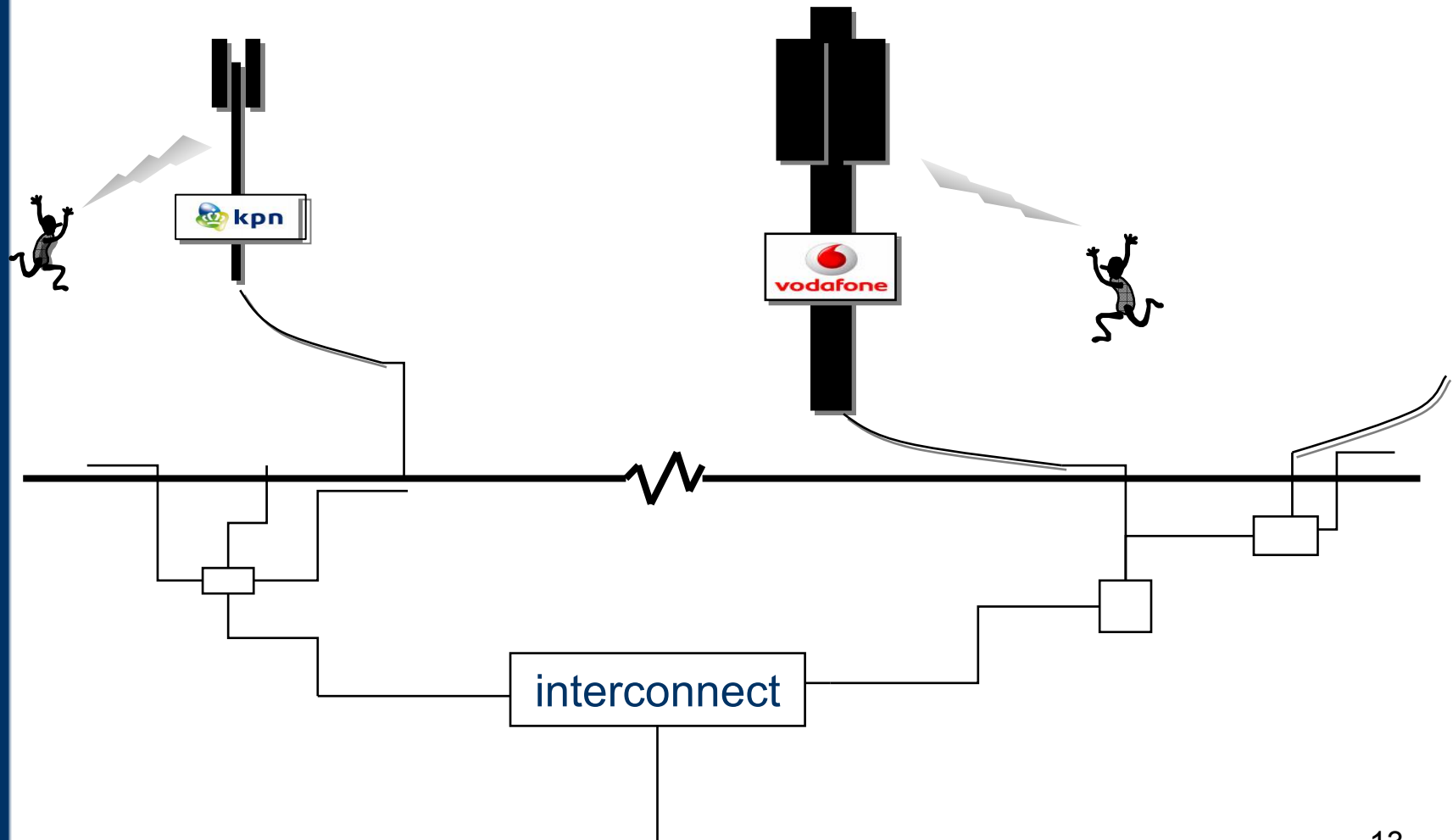



wat gebeurt er nog meer?

- KPN abonnee belt

-
-
-

- Vodafone abonnee

-
-

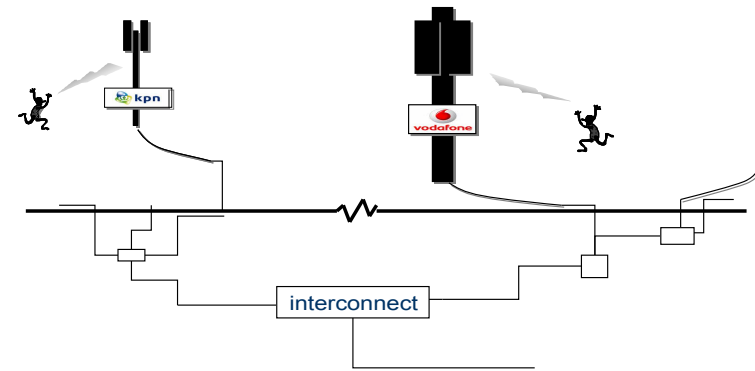

- én
-
-
-



wholesale en retail

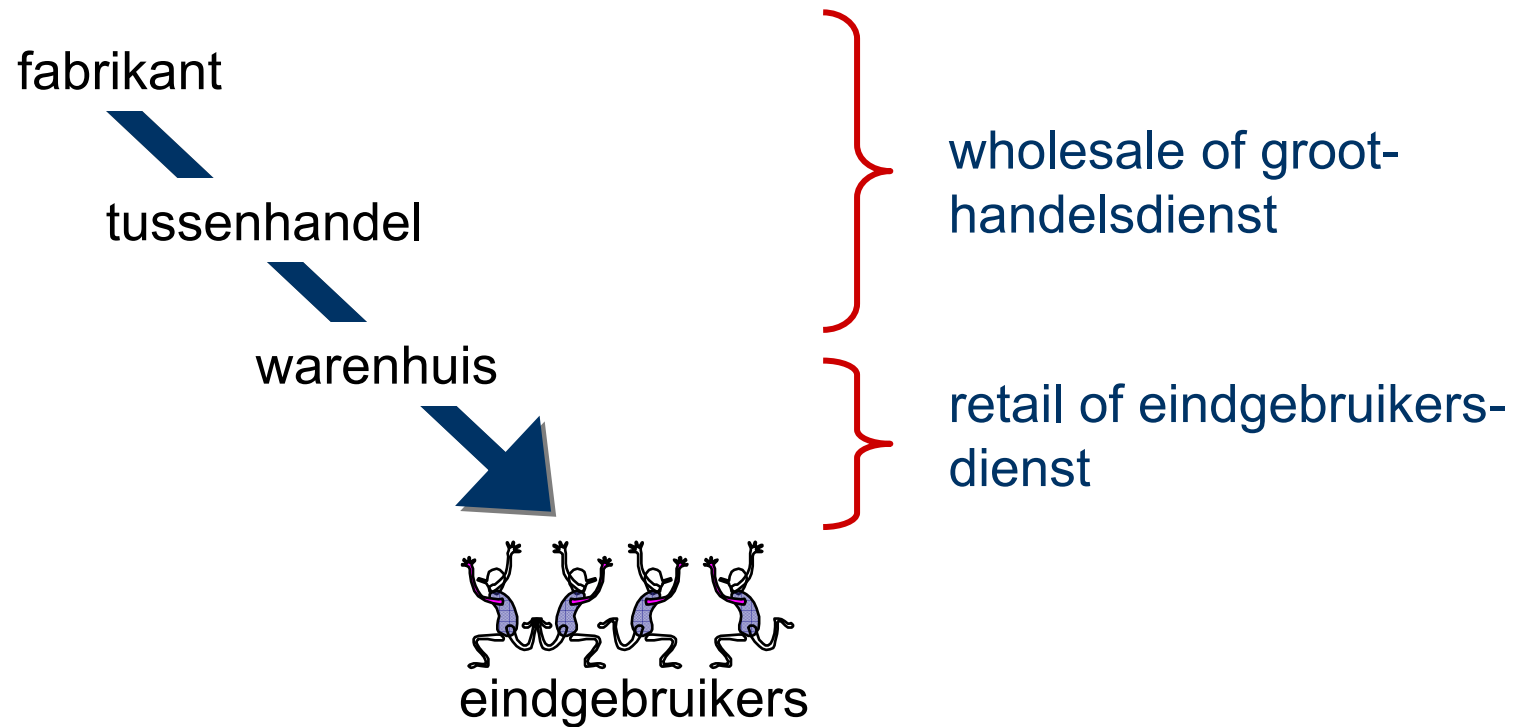

Let op! b2b kan *wholesale* of *retail* zijn maar b2c is altijd *retail*

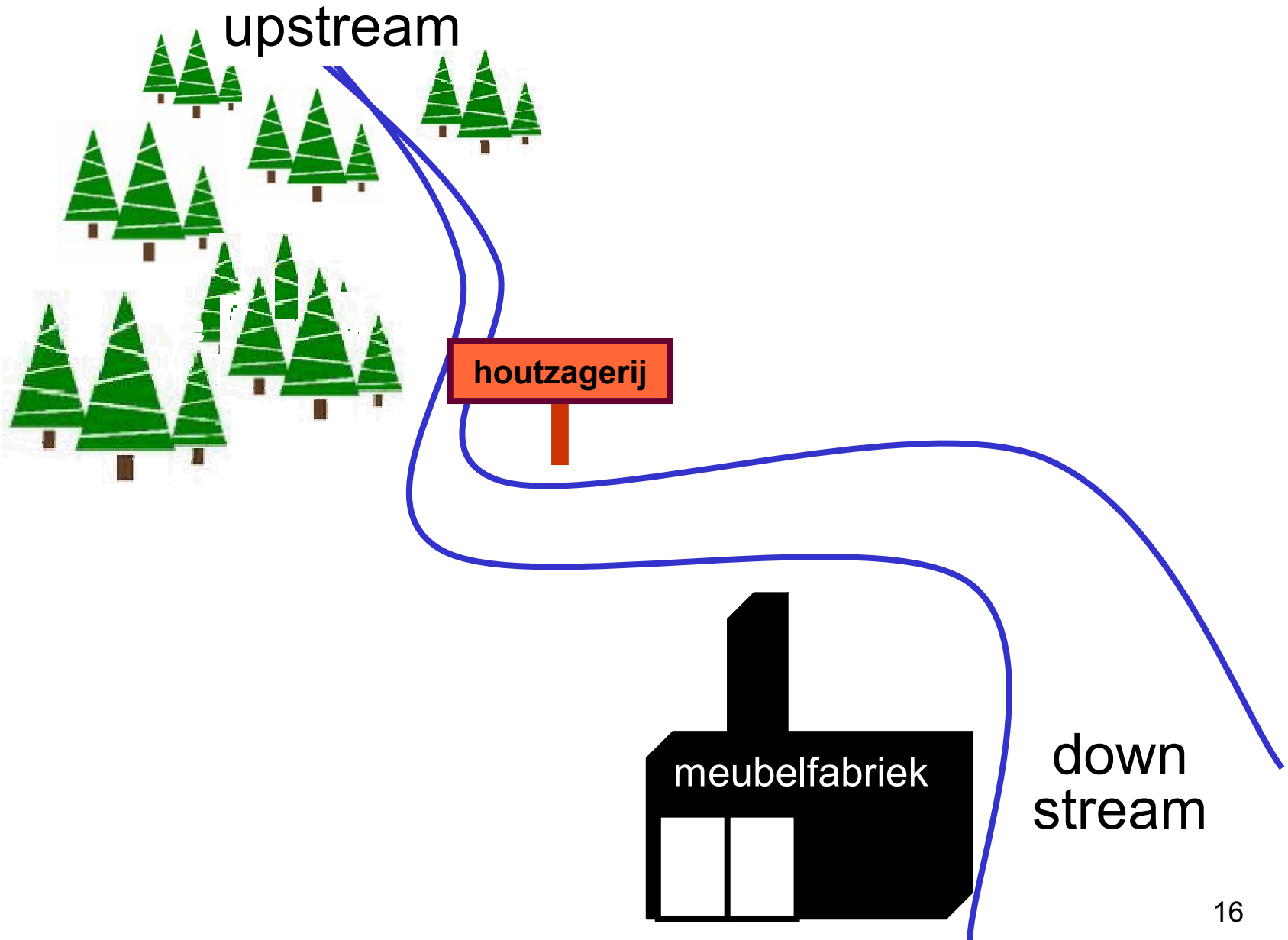

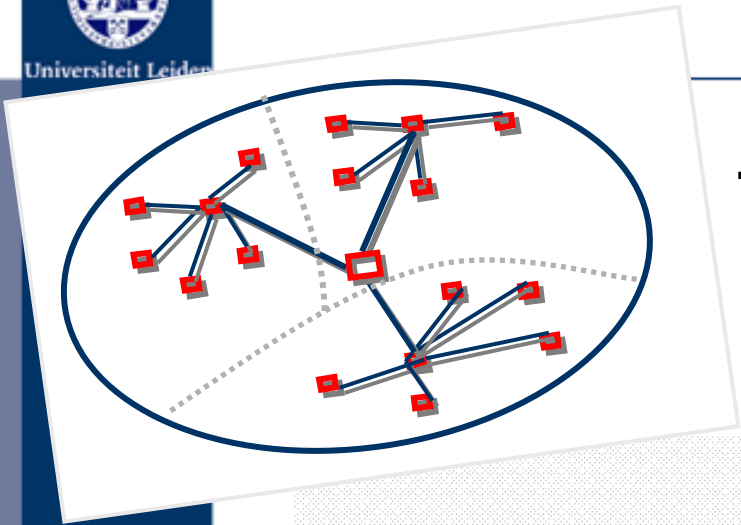

topologie (kpn) netwerk

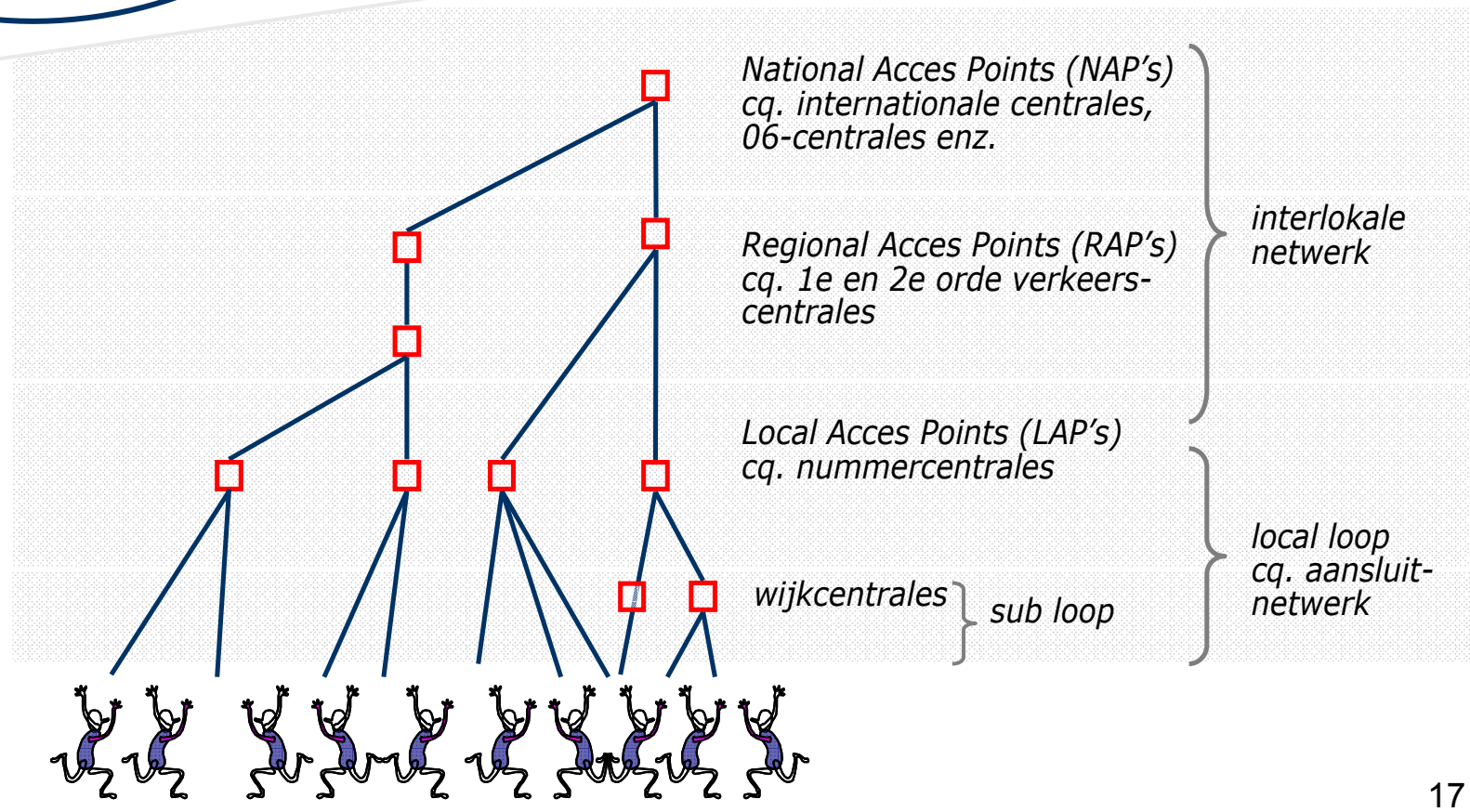



alternatieve netwerken

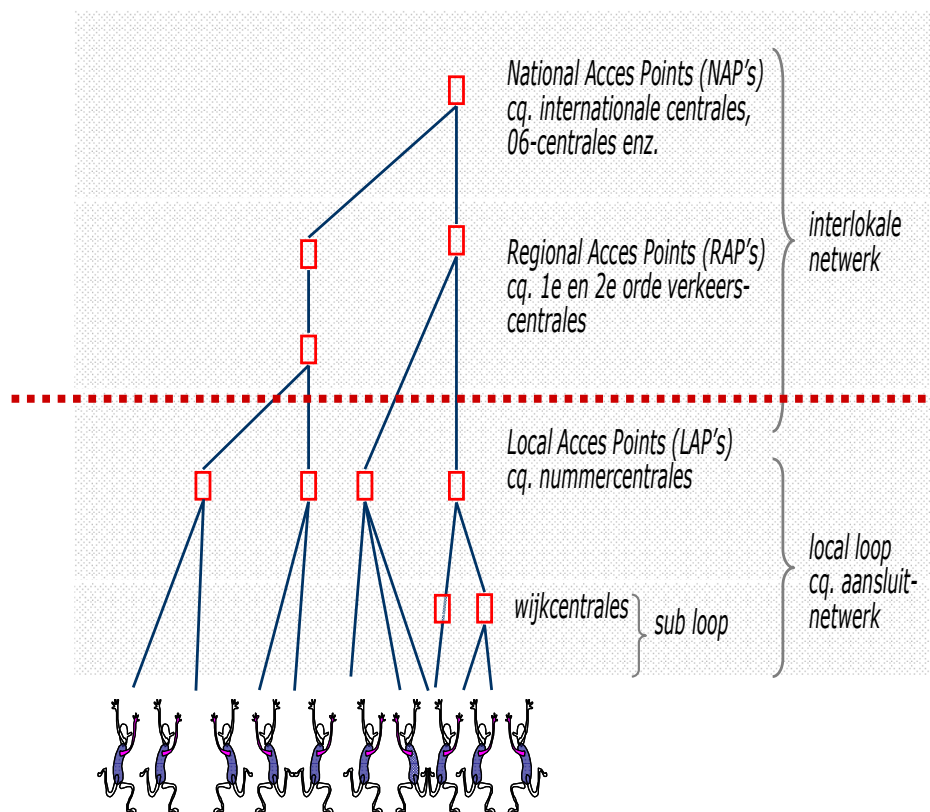

alternatieve netwerken
beschikbaar:

Tele2, COLT, BT,
Priority, Verizon, bbned
etc

weinig of géén
alternatieve netwerken
beschikbaar:

alleen KPN en kabel, en
een beetje glas



BUSINESS CASE Pretium Telecom

‘altijd bellen met de laagste
prijsgarantie’



Pretium Voice

Met Pretium Voice, carrierpreselectie van Pretium Telecom, belt u met de Pretium Garantie Voice die dubbel het verschil uitbetaalt als u niet de laagste telefoonrekening per maand heeft. U betaalt uitsluitend gesprekskosten achteraf. Dus geen enkel risico. Gebruikmaken van Pretium Voice is heel eenvoudig. U meldt zich bij Pretium Telecom aan en wij activeren Pretium Voice voor alle door u opgegeven telefoonnummers. Daarna worden al uw telefoongesprekken via Pretium Telecom gevoerd.

PRETIUM  VRIJ

Onbeperkt bellen naar vaste nummers binnen Nederland

ELKE AVOND, IEDER WEEKEND

Voor slechts €3,75 per maand



*“**carrierkeuze** houdt in dat een abonnee door middel van het kiezen van een additionele korte code (bijv. 16xy) oproepen kan laten verzorgen door een andere aanbieder dan waarbij hij abonnee is. [...] Ook **carriervoorkeuze** houdt in dat een abonnee via dezelfde aansluiting oproepen kan laten verzorgen door een andere aanbieder. Het verschil met **carrierkeuze** echter is dat een abonnee niet voor ieder gesprek een korte code hoeft in te toetsten om het gesprek te laten afwickelen door een andere aanbieder. Wel heeft hij de mogelijkheid om per oproep, door het draaien van een korte code, de voor-keuze te doorbreken.”*



carrierselectie en carrierpreselectie bellen – niet gebeld worden

- carrier selectie
 - toets '1637' en je belt met Pretium
 - 1637 071 527 7873
- carrier preselectie
 - carriercode ('1637') standaard ingesteld
 - 071 527 7873
 - toets '1655' en je belt (weer) met KPN
 - 1655 071 527 7873



carrier- en telefoondiensten

- telefoondienst Art. 1.1x Tw
 - voor uitgaande én binnenkomende gesprekken

- carrierdienst Art. 1.1/ BUDE
 - alleen voor uitgaande gesprekken
 - carrierkeuze
 - carriervoorkeuze

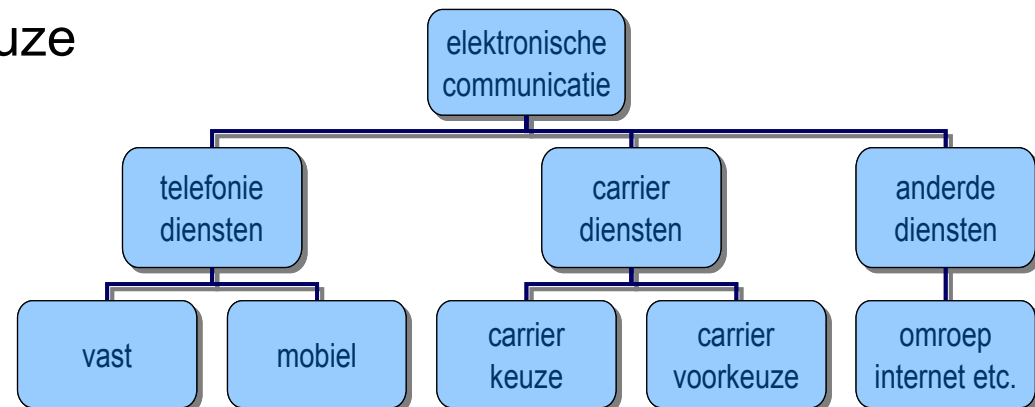



vraag

- de retail-carrierdienst van Pretium concurreert met de telefoondiensten van KPN...
- om haar eigen abonees haar retail-carrierdienst te kunnen aanbieden moet Pretium bij KPN wholesale-diensten inkopen...

 waarom zou KPN deze wholesale-diensten aan Pretium verlenen?



vraag

- KPN levert Pretium de wholesale-dienst voor **€25**
- voor haar retail-telefoondienst brengt KPN **€20** in rekening

 wat betekent dit voor het business model van Pretium?



BUSINESS CASE

mobile terminating access





'interconnectie'

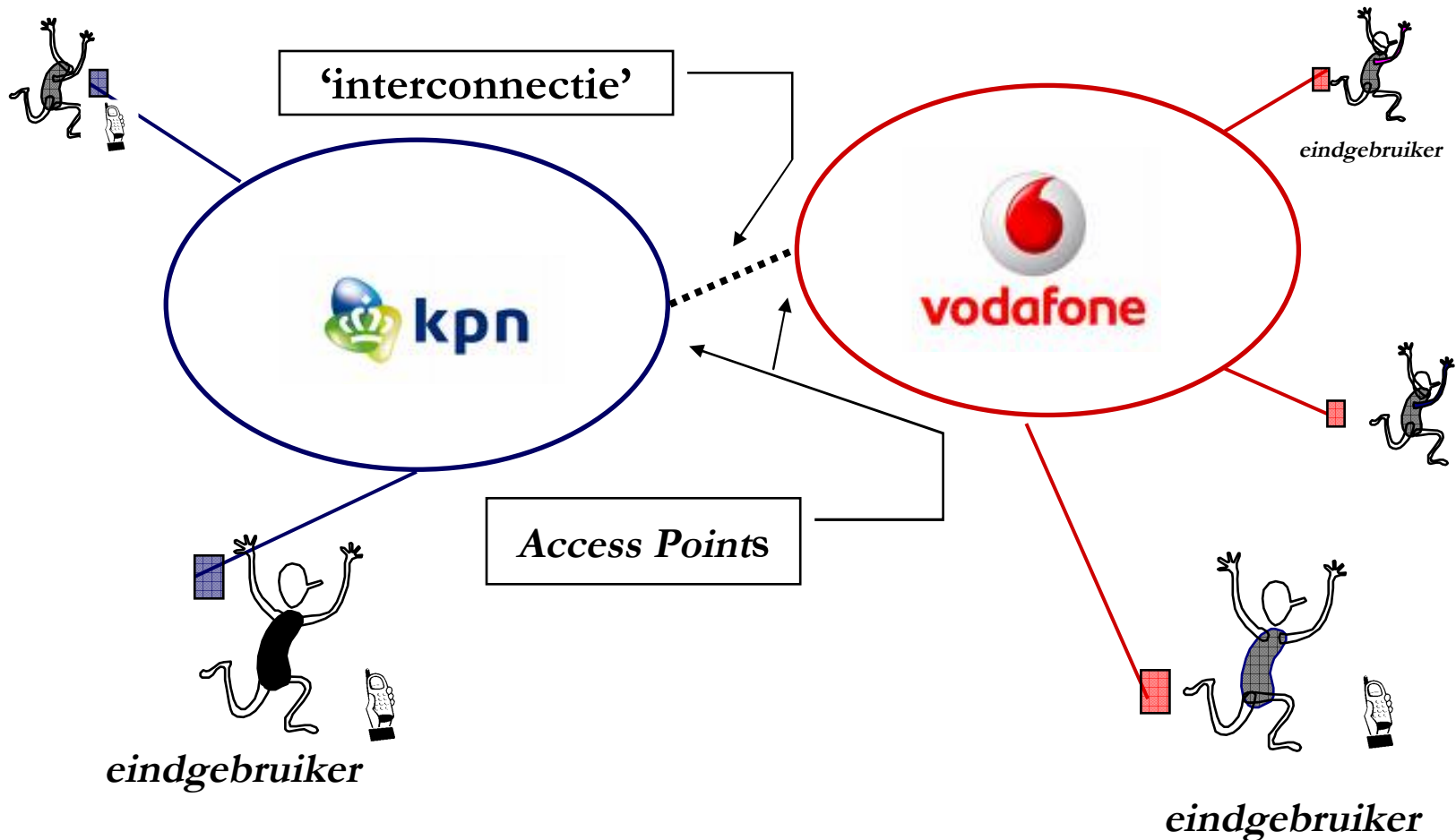



“calling party pays”

- uitgangspunt
 - de abonnee die belt betaalt gesprekskosten
- uitzonderingen
 - 0800-nummers
 - Collect Call
 - gesprek naar mobiel in buitenland
 - skype via UMTS of WiMAX

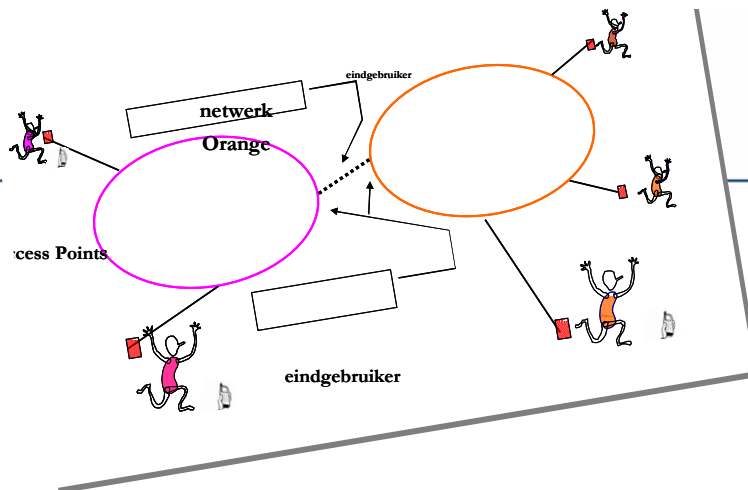

aflevertarieven

- Orange brengt aan T-Mobile wholesale-aflevertarieven in rekening voor afleveren (“termineren”) van verkeer bij haar eigen Orange abonnees
 - Mobile Terminating Access (“MTA”) tarieven
- T-Mobile berekent de wholesale-aflevertarieven door aan haar eigen T-Mobile abonnee (retailtarief)

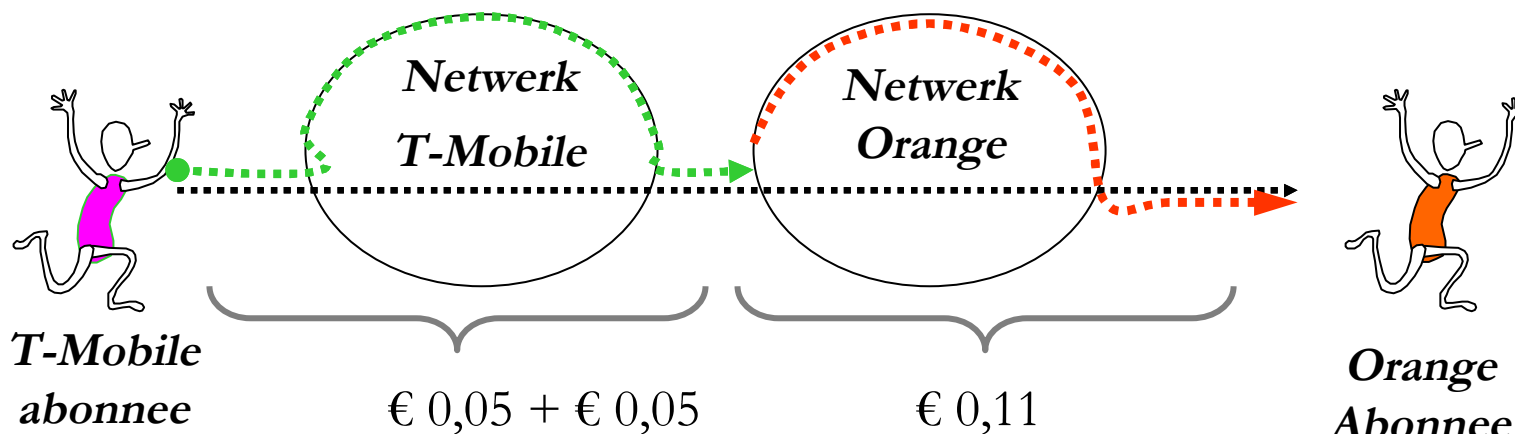



telefoonrekening*)

startkosten gebruik	
T-Mobile netwerk ("on net")	€ 0,05
verkeerskosten gebruik	
T-Mobile netwerk ("on net")	€ 0,05
kosten "afleveren" gesprek	
naar Orange abonnee ("off net")	€ 0,11
Totaalkosten:	€ 0,21

*) fictieve bedragen



startkosten gebruik	
T-Mobile netwerk ("on net")	€ 0,05
verkeerskosten gebruik	
T-Mobile netwerk ("on net")	€ 0,05
kosten "afleveren" gesprek	
naar Orange abonnee ("off net")	€ 0,11
Totaalkosten:	€ 0,21

*) fictieve bedragen

- hoe 'excessieve' afgiftetarieven te voorkomen?
- is dat een probleem? en voor wie dan?

vragen





het 'hoe en waarom' van sectorspecifieke regelgeving voor de telecomsector





vragen

wat maakt de elektronische
communicatiesector anders dan andere
sectoren?

nl. telecomwet

waarom extra regels? ↗

waarom aanmerkelijke marktmacht en
universele dienst? waarom is toegang zo
belangrijk

*antw. netwerksector,
maatschappelijk belang,
economie historisch enz.*



telecom business

- carrierkeuze en carriervoorkeuze
 - Tele2, Pretium enz.
- wholesale line rental
 - WLR
- adsl
 - Tele2, Alice, BT enz.

carrierselectie (cs) en carrierpreselectie (cps)

maken deels gebruik van het telefoonnetwerk van KPN (PTT Telecom)

nl. het aansluitnetwerk ('the last mile' of ook wel 'the local loop')



vragen

waarom zou KPN aan Tele2 en
Versatel toegang tot haar netwerk
verlenen?

omdat het moet van
de Telecomwet
maar...
waarom dan? en
waarom vroeger niet?



in den beginne: de 'semaphore'



ca. 1791

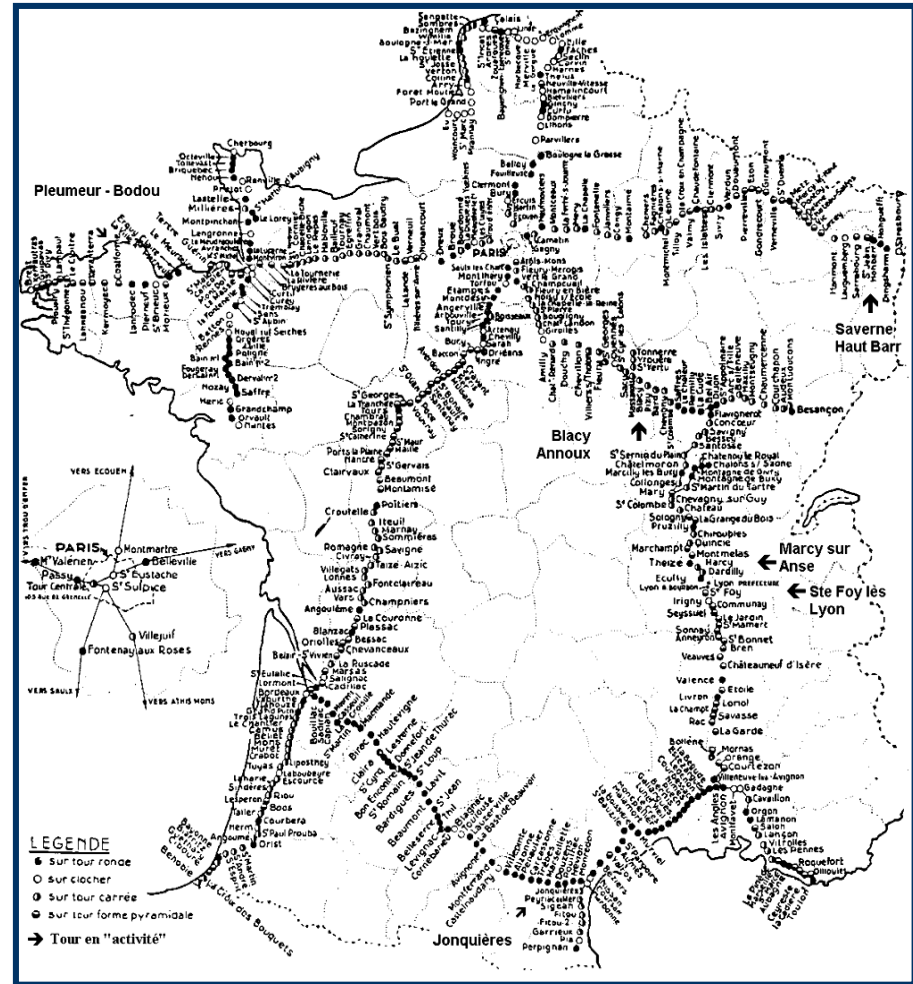

LEONARDO DICAPRIO

11 ACADEMY AWARD NOMINATIONS
INCLUDING
BEST PICTURE 

3 WINNER
GOLDEN GLOBE AWARDS
INCLUDING
BEST PICTURE OF THE YEAR 

A MARTIN SCORSESE PICTURE

THE AVIATOR

ENTER SITE

THE AVIATOR STORE

IN THEATERS EVERYWHERE

PRODUCED BY MICHAEL MANN SANDY CLIMAN GRAHAM KING CHARLES EVANS, JR.

WRITTEN BY JOHN LOGAN DIRECTED BY MARTIN SCORSESE

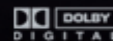
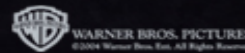

PG-13 PARENTS STRONGLY CAUTIONED
Some Material May Be Inappropriate For Children Under 13
THEMATIC ELEMENTS, SEXUAL CONTENT





uitgangspunten 1900-1970

- telefonie 'natuurlijk monopolie'
 - gemiddelde kosten nemen af als er meer volume wordt gerealiseerd
 - dus één aanbieder is altijd efficiënter
- dus iedereen is beter bij één aanbieder
 - PTT Telecom, France Telecom
 - Deutsche Telekom enz.
- maar regulering is nodig voor optimale marktstructuur
 - apparaten, eindgebruikers-belangen & universele dienst
 - géén cherry-picking cq. cream skimming

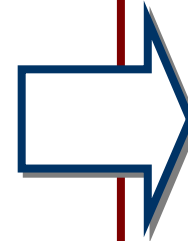

staats-
bedrijven
met
nationaal
monopolie
voor
telefonie



ontwikkelingen vanaf ca. 1970

- digitalisering
 - intelligentere netwerken
 - integrated services digital network (“ISDN”)
 - taakgerichte netwerken
 - data-backbones (glas)
 - ‘bypass’ voor monopolie-netwerken
- convergentie
 - nieuwe (toegevoegde waarde) diensten
 - o.a. fax, datadiensten
 - vooral voor zakelijke markt en ‘long distance’

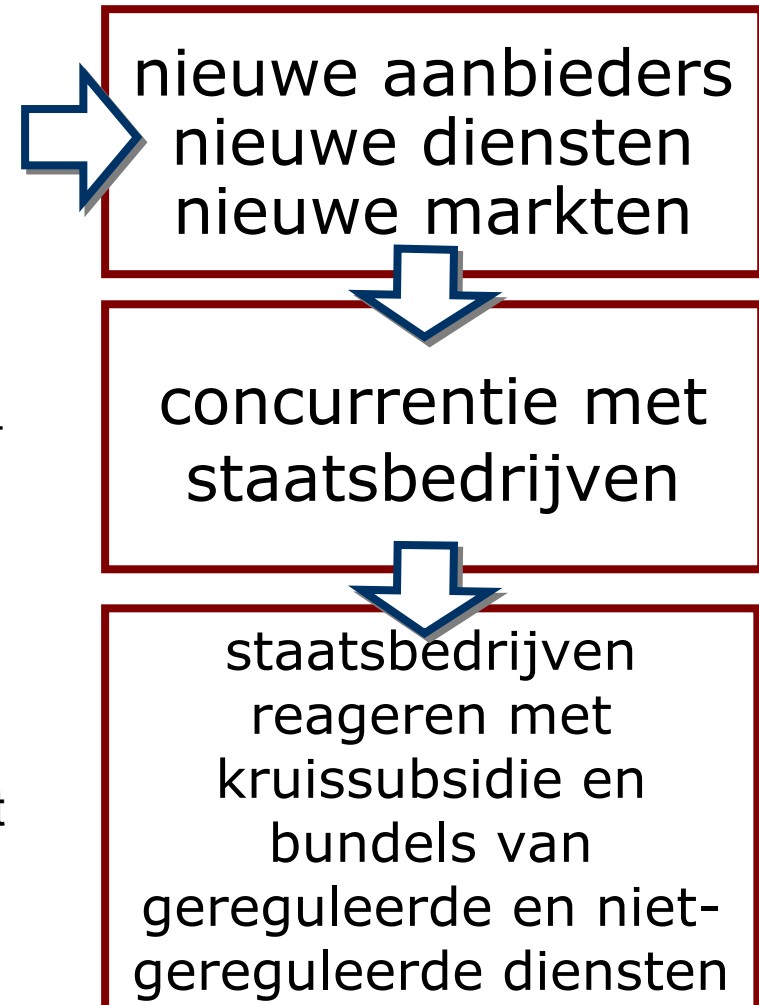



nieuwe uitgangspunten

- bevordering concurrentie door aanmoediging efficiënte investeringen in infrastructuur en steunen van innovatie
- ontwikkeling interne markt (EU)
- bevordering eindgebruikersbelangen wat betreft keuze, prijs en kwaliteit

beleidsdoelstellingen van algemeen belang (zoals bijv. de bescherming van bepaalde consumentenbelangen) die niet door concurrentie (alleen) kunnen worden bereikt, worden door regelgeving en toezicht verzekerd.

MvT (28851) p.7





op weg naar een gewone sector (en de rol van de regelgeving)

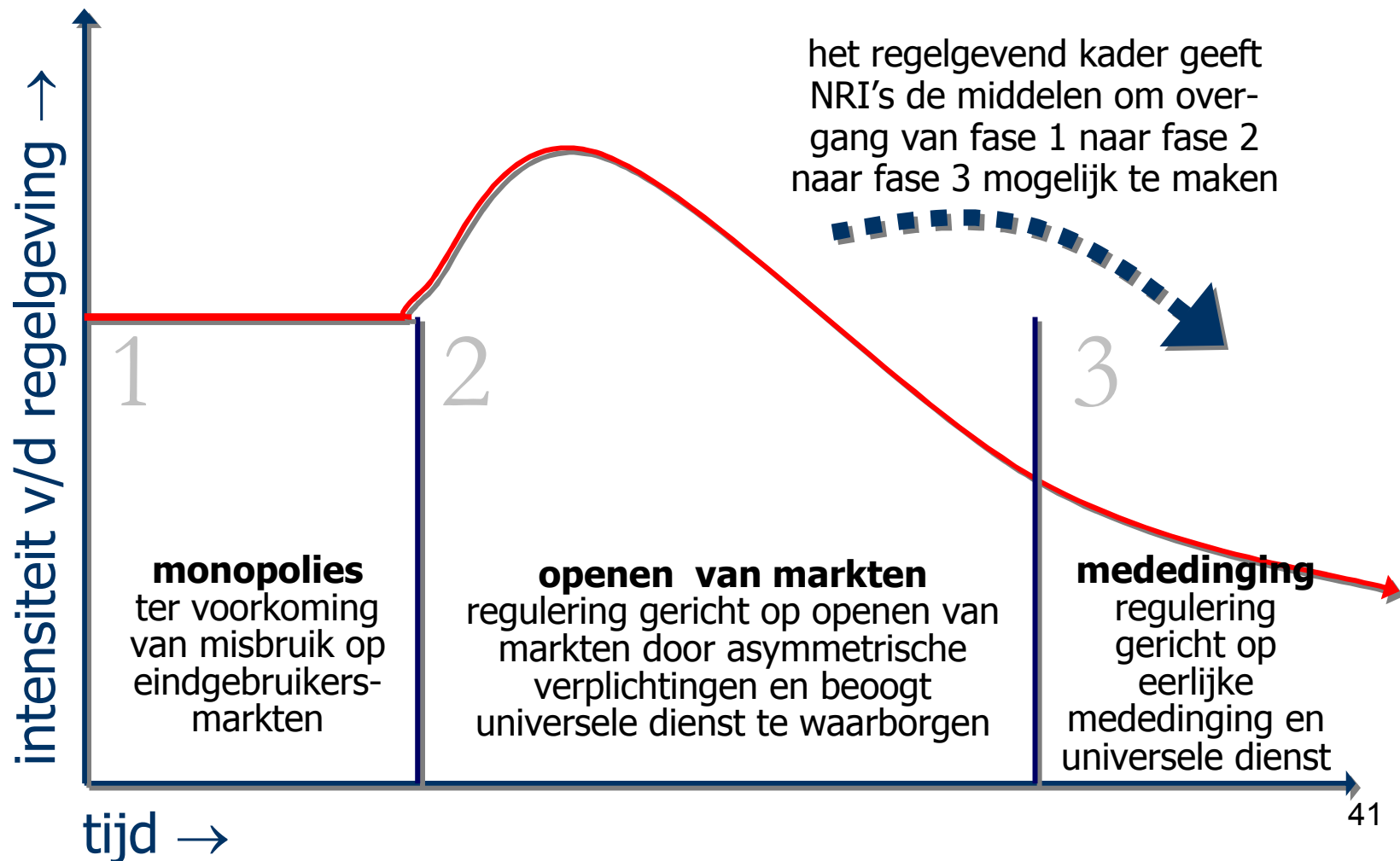



hoe het zo is gekomen (in de VS en de EU en in Nederland)





ontwikkelingen VS

1875-85 American Telephone & Telegraph (“AT&T”)

- Bell Company met American Speaking Telegraph Company

1963 Microwave Communications Inc.

- point-to-point radio-wave communications system for SME and truckers

1969-71 FCC’s Decisions

- MCI Decision
- Specialized Common Carrier Decision
 - microwave towers (30 mile intervals) Chicago-St. Louis

1973-78 interconnect disputes

1974-84 anti-trust suits

1984 AT&T Divestiture

1996 Telecoms Act





AT&T Divestiture

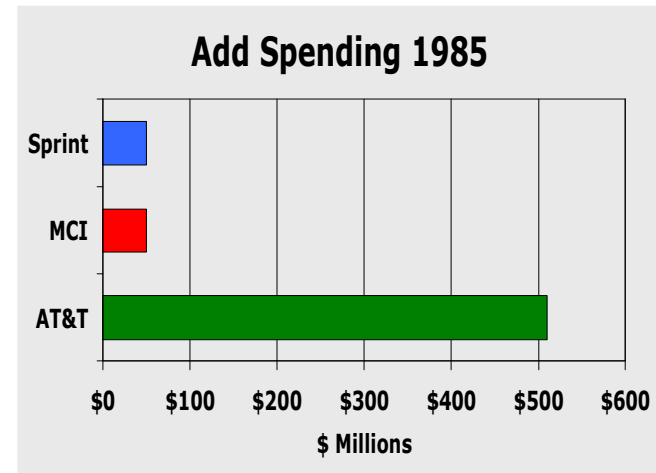
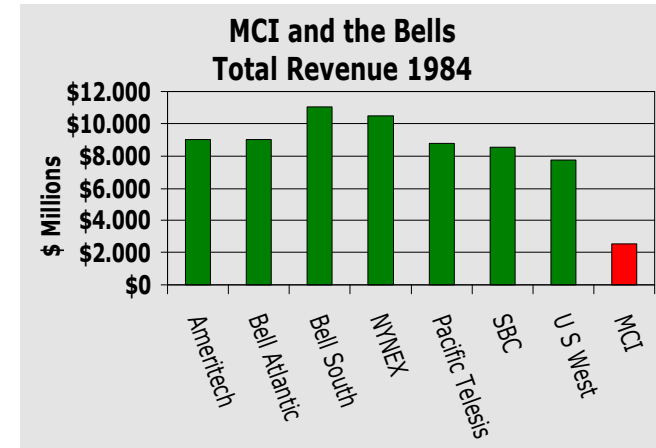
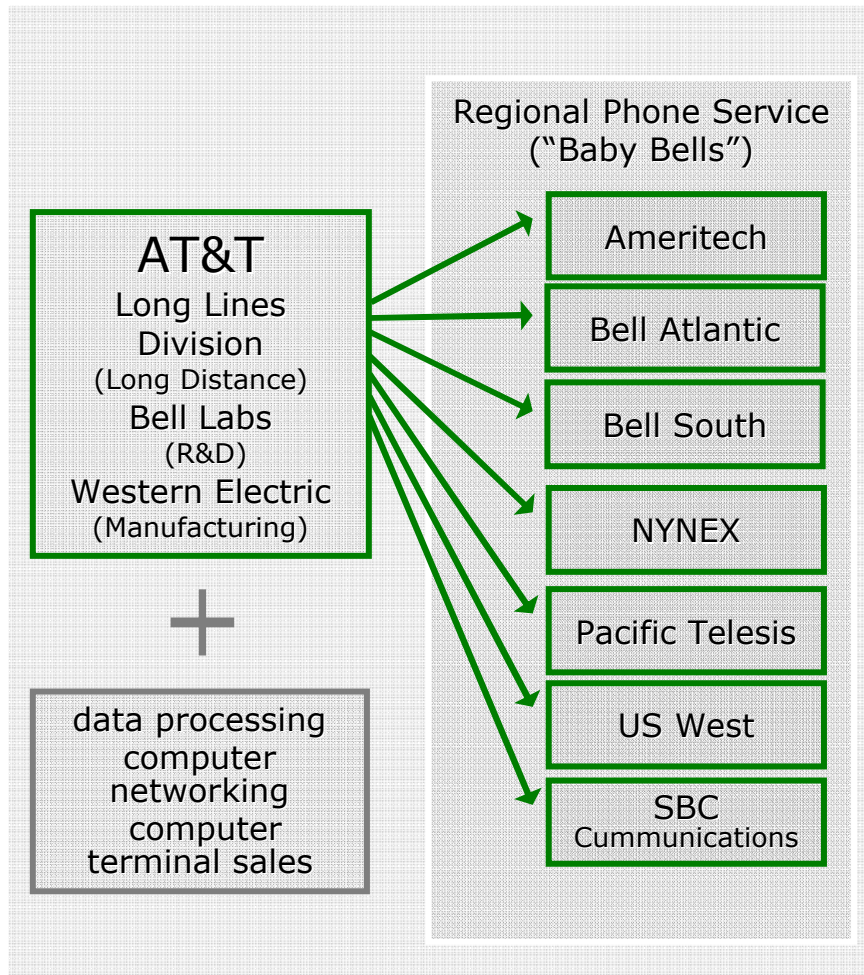



*AT&T still thinks
that MCI has done to
long distance
telecommunications
what Attila the Hun
did for urban
renewal*



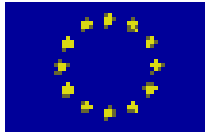

grondslagen telecomregelgeving

- géén specifieke (telecom)bepalingen in EG-verdrag
- dus toepassing van de ‘normale’ instrumenten
 - harmonisatierichtlijnen
 - standaardisatie
 - open network provisions (“ONP”)
 - vergunningen en machtigingen
 - universele dienstverlening
 - mededingingsrecht
 - invulling begrippen harmonisatierichtlijnen
 - vangnet

Art. 95 EG

Art. 81 - 82 EG

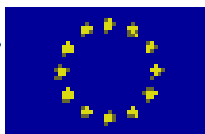

Groenboek Telecom 1987

- **verzelfstandiging PTT's**
 - los van de staat (min-of-meer)
 - in zelfstandige vennootschappen
- **privatisering**
 - vennootschappen naar de beurs
- **liberalisering**
 - staatsmonopolies geleidelijk afgebouwd
- **regulering**
 - sectorspecifieke regels
 - onafhankelijke toezichthouders
- **harmonisering**
 - toegang tot netwerken en diensten

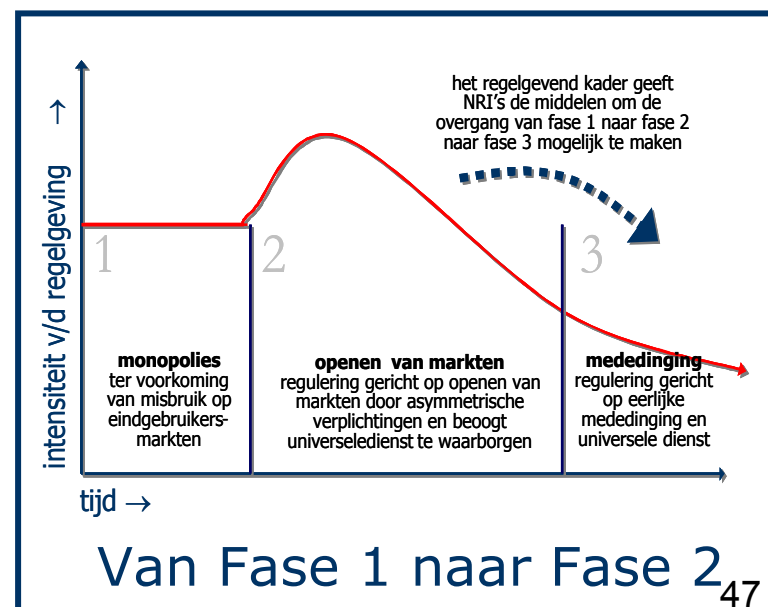



regelgeving

1990 liberalisatie

- dienstenrichtlijn (90/388) en harmonisatie
- ONP-kader (90/387)
- telecom privacy (97/66)
- ONP-spraak (98/10)
 - enz.
- Vo. Ontbundelde toegang 2887/2000

1999-2002 ONP Review

- kader-, toegangs-, machtigings- en universeledienstrichtlijn
- mededingingsrichtlijn
- e-communicatie en privacy

2006-2008 New Review

- voorstellen 13 Nov. 2007
- Nieuwe richtlijnen verwacht Q4 2008

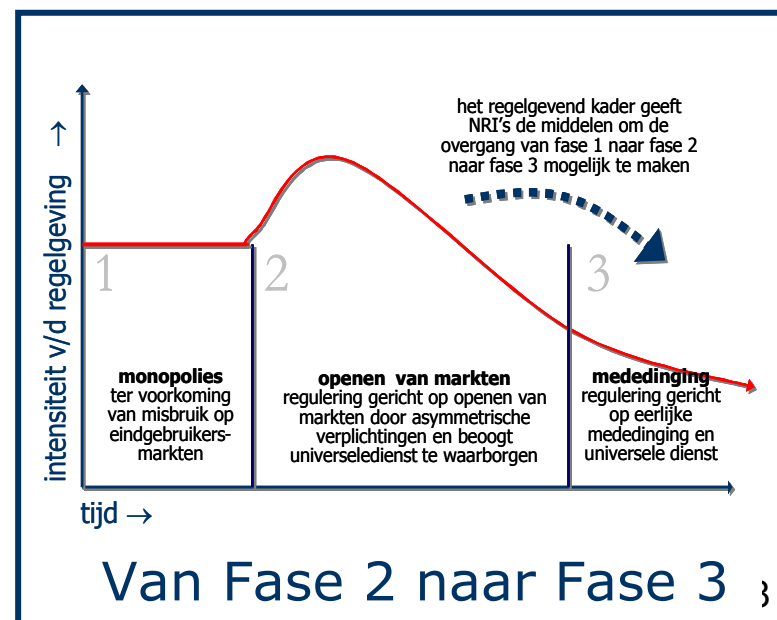

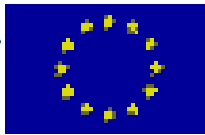

review - reform

- vereenvoudigen van de regelgeving
- techniekonafhankelijkheid
- heldere beleidsdoelen
- balans tussen flexibiliteit en rechtszekerheid
- toezicht zo dicht mogelijk bij de markt
 - dus geen Europese OPTA (..?)



Nederland

1852 Telegraafwet

- aanleg en exploitatie telegraaf door de Staat (behoudens 'Koninklijke magtiging')

- 1880 introductie telefonie

1904 Telegraaf&Telefoonwet

- exploitatie door Staat (behoudens concessie)

1989 Wet op de telecommunicatievoorzieningen

- scheiding toezicht en regelgeving
- onderscheid netwerk, diensten en randapparatuur

- voortschrijdende liberalisatie

- 'knippen, plakken en puzzelen'

1994 beursgang KPN

1998 splitsing KPN

- TNT Post Groep
- Koninklijke KPN

EU-richtlijnen

1989 randapparatuur

1990 diensten (beperkt)

1993 datatransport

1994 satelliet-

communicatie

1995 kabelnetwerken

1996 mobiele

communicatie

1998 telefonie en

infrastructuur



structuur Tw

markttoegang

registraties en nummers
graafrechten en
gedoogplichten
(hfdstk 2, 3 en 5)

marktgedrag

interoperabiliteit
aanmerkelijke marktmacht
toegang
(hfdstk 6 en 6a)

maatschappelijke belangen

eindgebruikersbelangen
universele dienst privacy
aftappen enz.
(hfdstk 7, 9, 11, 13 en 14)

overig

elektronische hand-
tekeningen toezicht en
handhaving, geschil-
beslechting, bezwaar en
beroep enz.
(hfdstk 2, 6b, 12, 15 enz.)



technologieonafhankelijkheid

- toekomstbestendigheid (dus: rechtszekerheid)
 - regelgeving ziet op nieuwe technologie en toepassingen
 - convergentie
 - televisie over DSL
 - internet over kabel
 - spraak over DSL
 - spraak over kabel
 - breedband mobiel
 - SMS voor vaste telefonie
 - enz.

vanwege de toenemende convergentie van de sectoren telecommunicatie, media (waaronder omroep) en informatietechnologie [moet] er een gemeenschappelijk, uniform regelgevend kader komen voor alle transmissienetwerken en diensten in deze sectoren
MvT(28851) p. 7



Universiteit Leiden



begrippen

eLAW



LEIDEN



‘elektronische communicatie’

“signalen overbrengen via kabels, radiogolven, optische of andere elektromagnetische middelen”

- overbrengen
 - iets wordt overgebracht van de éne plek naar de andere
- van signalen
 - geluiden, beelden, tekst enz. (data)
- langs elektronische weg
 - object (bericht, mededeling, beeld enz.) wordt omgezet en in elektronische vorm overgebracht



elektronische communicatienetwerken en diensten

- netwerk
 - transmissiesystemen (incl. routeren en schakelen), én
 - andere middelen die overdracht van signalen mogelijk maken via elektromagnetische middelen
 - d.w.z. telecom- en omroepnetwerken
 - ongeacht de aard van de overgebrachte informatie
- dienst
 - overbrengen van signalen via elektronische communicatienetwerken
 - gewoonlijk tegen vergoeding aangeboden
 - geen 'inhoudsdiensten' of 'diensten van de informatiemaatschappij' (art. 3:15d, derde lid, BW)

Art. 1.1 *e-fTw*



telefoon

- telefoonnetwerk
 - gebruik voor aanbieden telefoondiensten
 - ondersteunt de overdracht tussen netwerkaansluitpunten van spraakcommunicatie
 - en ook andere vormen van communicatie, zoals fax en data
- telefoondienst
 - uitgaande én binnenkomende gesprekken
 - géén carrier-keuze en carriervoorkeuze

Art. 1.1 *w* en *x* Tw



telefoon...?

- Voice-over-DSL
- Skype
 - telefoneren met p2p en VoIP



gebruikers en eindgebruikers

- gebruiker
 - natuurlijke of rechtspersoon die gebruik maakt van of verzoekt om een openbare elektronische communicatiedienst
 - in hoofdstuk 11 de ‘gebruiker’ een *natuurlijke* persoon die gebruik maakt van openbare elektronische communicatie-diensten zonder noodzakelijkerwijze op die dienst te zijn geabonneerd
- eindgebruiker
 - gebruiker die géén aanbieder is van openbare elektronische communicatienetwerken of diensten

Art. 11.1 a Tw

Art. 1.1 n Tw

Art. 1.1 o Tw



consumenten en abonnees

- consument
 - eindgebruiker die gebruik maakt van of verzoekt om een openbare elektronische communicatiedienst voor andere dan bedrijfs- of beroepsdoeleinden
- abonnee
 - natuurlijke of rechtspersoon die partij is bij een overeenkomst met een aanbieder van openbare elektronische communicatie-diensten voor de levering van dergelijke diensten
 - o.g.v. art. 11.8 betreft de abonnee bij abonnee-lijsten (art. 11.6) en ongevraagde communicatie (art. 11.7) uitsluitend een natuurlijk persoon

Art. 1.1 *q* Tw

Art. 1.1 *p* Tw⁵⁹

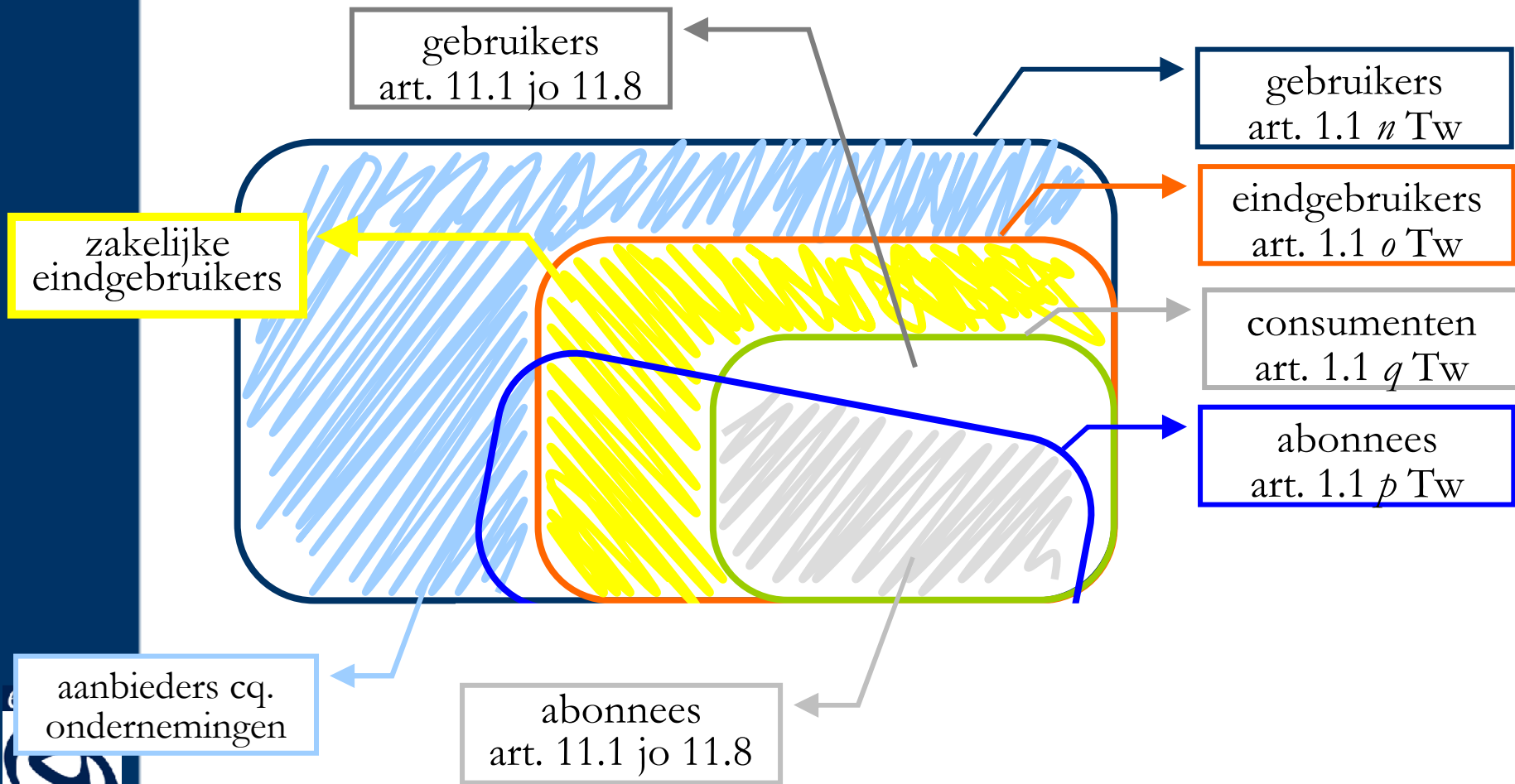



iemand wil met je daten! Bel snel!
0906 1324 (70ct p.o.b)

- werknemer ontvangt SMS-bericht op 'gsm-van-de-zaak'
- KaZaA-gebruiker geeft derden (gratis) toegang tot ruimte op harddisk van zijn thuiscomputer
- CPS-aanbieder koopt huurlijnen in ten behoeve van de eigen dienstverlening
- freelance journalist met een mobiel abonnement





onderneming

- onderneming
 - onderneming i.d.z.v. art. 81, eerste lid, EG-Verdrag
 - d.w.z. *“eenheid die een economische activiteit uitoefent, ongeacht haar rechtsvorm of de wijze waarop zij wordt gefinancierd en ongeacht of er sprake is van winstoogmerk”*
 - van belang is of de betreffende ‘economische activiteit’ in concurrentie met andere ondernemingen kan worden uitgeoefend

Art. 1.1 ¹ IW (idem art. 1 f Med.wet)
HvJ EG 23 april 1991, zkr 41/90, Jur.
1991, I-1979 Höffner



vragen?

<http://zwenneblog.weblog.leidenuniv.nl>

